

PARÇA KODU PART CODE	PARÇA ADI PART NAME	Malzeme Material	Kaplama / Coating		
			SN	AG	Nİ
TYD 2614 RP	YUVARLAK DIŞI KLİPS =RP=	(CuZn30) Pirinç / Brass	-	-	-
TYD 2614 DPK	YUVARLAK DIŞI KLİPS =DPK=	(CuZn30) Pirinç + Kalay / Brass + Sn	+	-	-
TYD 2614 RPK	YUVARLAK DIŞI KLİPS =RPK=	(CuZn30) Pirinç + Kalay / Brass + Sn	+	-	-

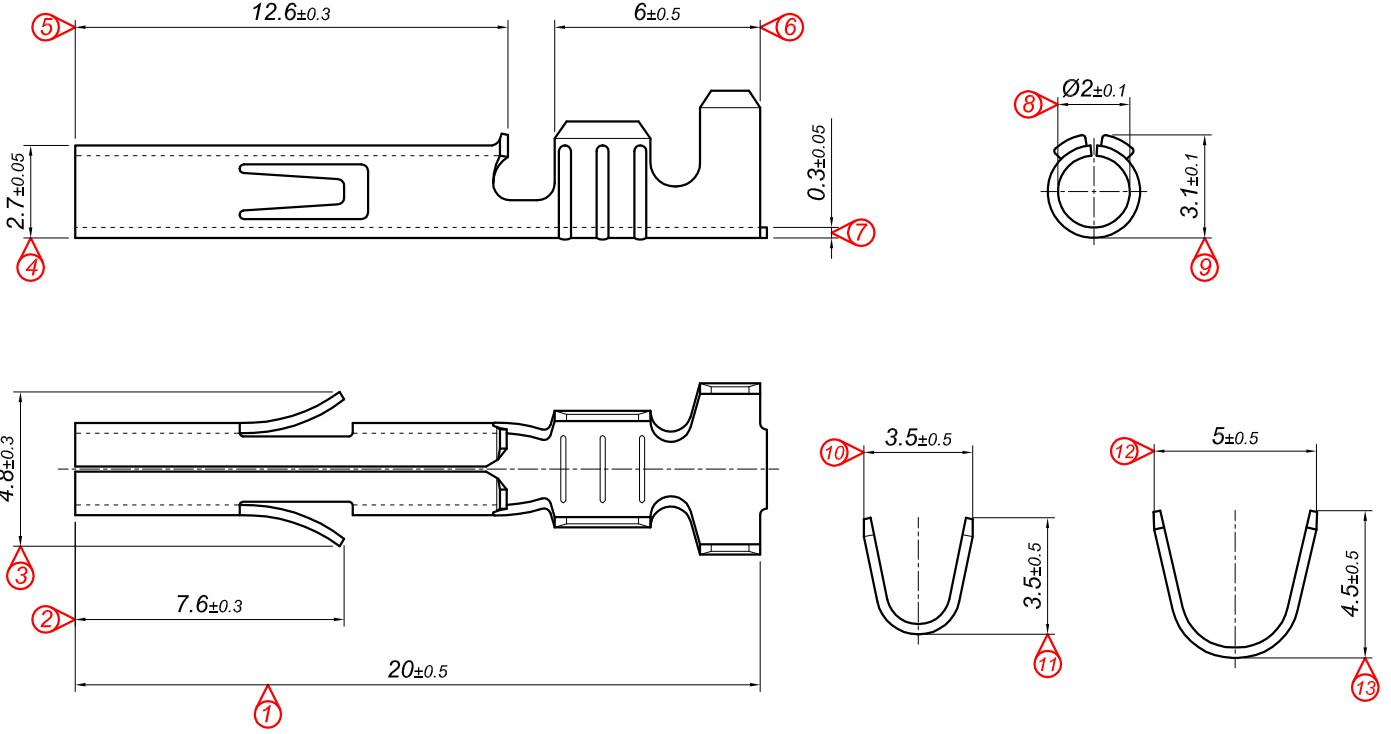

Kalıp çıkış yönü  
Mold output direction ← → Makara açılım yönü  
Reel opening direction

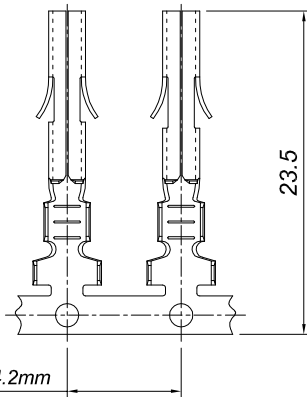

Ölçek  
Scale : 2 / 1

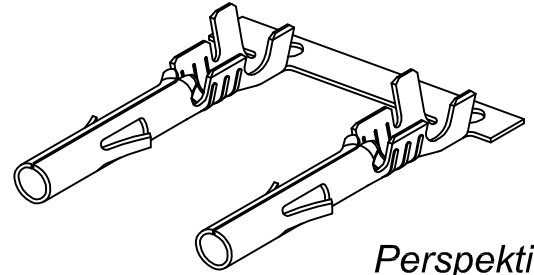

Perspektif  
Perspective

Kablo Kesiti  
Wire Section : 1 - 1.50 mm<sup>2</sup>

03	Tırnak Ölçüsü olan 4.5 ölçüsü 4.8 olarak değiştirildi.	24.05.2019			
02	7.3 ölçüsü 7.6, 4.8 ölçüsü 4.5, 3.2 ölçüsü 4.3, 3 ölçüsü 3.1 olarak değiştirildi, Tırnak şekli değiştirilmiştir.	03.11.2015			
01	Soketten çıkmasını engelleyen tırnaklar'ın şekli değiştirilmiştir.	17.07.2013			
No	Değişiklik / Revision	Tarih/Date			
Tarih / Date	13.04.2009	İmza /Signature	Ölçek /Scale	Resim üzerinden ölçü almayınız do not measure on drawing	
Çizen / Desing	M.Yağcı		5 / 1		
Onay / Approval	Ç.Yeşil				
	Parça Adı: Part Name	YUVARLAK DIŞI KLİPS		Parça Kodu: Part Code	TYD 2614